

De nieuwe medezeggenschap van Randstad Groep Nederland

Doordat de organisatie van Randstad Groep Nederland in 2014 een wijziging heeft ondergaan, volgt de nieuw gekozen medezeggenschap het nieuwe organogram in 2016.

Vanaf september 2015 ging een werkgroep, met daarin afvaardiging uit alle ondernemingsraden en bijgestaan door een externe adviseur, aan de slag met de structuur van de medezeggenschap voor zowel de vaste medewerkers als de flexmedewerkers en professionals.

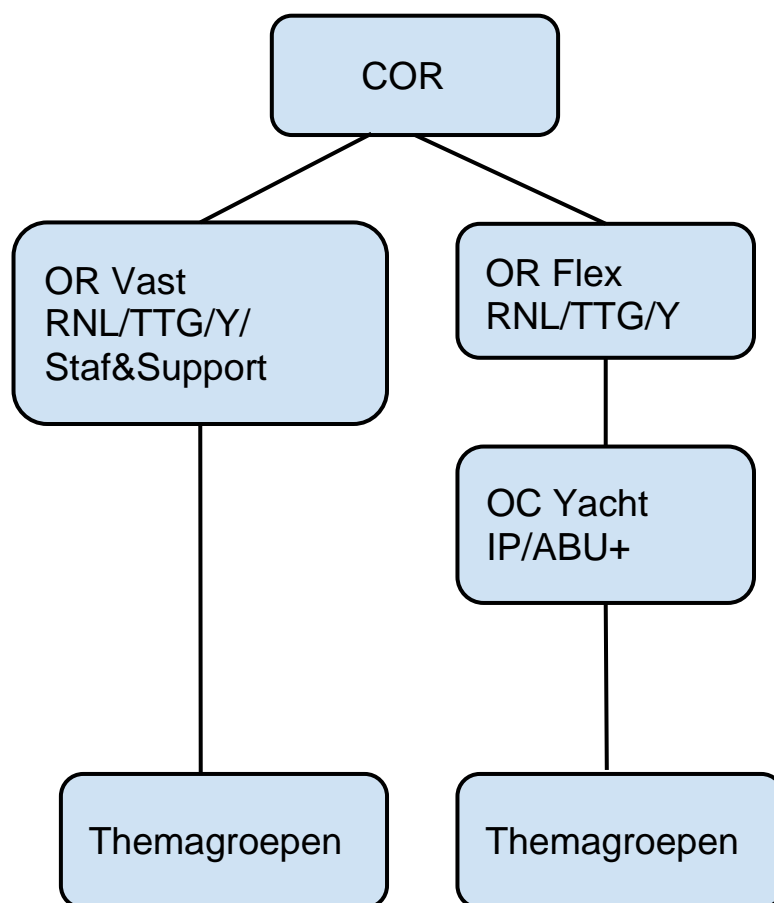

In dit proces zijn er toetsmomenten geweest met de directie van Randstad Groep Nederland. Een uniek traject waarin de focus op de moderne medezeggenschap ligt. Gezocht is naar een werkbare structuur met een compactere medezeggenschap en het invliegen van interne/externe expertise in themagroepen waar dit nodig blijkt te zijn. Themagroepen worden voor specifieke onderwerpen opgericht en zijn altijd van tijdelijke aard. Aan die groepen nemen OR-leden deel alsook medewerkers die het betreft en/of die expertise hebben over een bepaald onderwerp. Het is ook mogelijk dat in co-creatie met de directie een themagroep wordt ingericht. De themagroep benoemt uit de groep een (project)leider die sturing geeft en ervoor zorgt dat het doel op tijd behaald wordt en advies aan de OR kan worden uitgebracht.

In een kleine afvaardiging (van de centrale ondernemingsraad) zal viermaal per jaar een informeel overleg zijn met een afvaardiging van de Raad van Bestuur en de Raad van Commissarissen. In dit overleg worden onder andere de externe ontwikkelingen die van invloed zijn op Randstad Groep Nederland met elkaar besproken.

Werken in de medezeggenschap doe je niet zomaar. Hiervoor is kennis nodig die je niet van de ene op de andere dag opdoet. Veel wordt geleerd van het 'doen', maar daarnaast zal er in teamverband worden getraind en maakt ieder OR-lid een individueel ontwikkelplan. Gedurende de zittingstermijn geven de OR-leden elkaar feedback over de ontwikkelingen die een individueel OR-lid doormaakt. De training begint al voordat de OR-leden de overdracht van de oude OR-leden hebben gekregen. Gedurende drie weken worden twee dagen per week gebruikt voor teambuilding en het herkennen van elkaars kwaliteiten en waarop deze kwaliteiten kunnen worden ingezet. Tijdens de eerste trainingsdag wordt kennisgemaakt met een van de directieleden van Randstad Groep Nederland, die ons meeneemt in de strategie en ontwikkelingen in de markt.

De laatste trainingsdag is een formele dag omdat dan de werking van de WOR (Wet op de Ondernemingsraden) uiteengezet wordt en de dagelijkse besturen worden gekozen. And last but not least, we zijn een modern bedrijf en werken 'in the cloud'; de ambtelijk secretarissen nemen jullie mee hoe er binnen de OR'en gewerkt wordt met Google Drive.

's Middags is de overdrachtsvergadering van 'oud naar nieuw' en dan zijn de nieuwe ondernemingsraden officieel in functie.

OC+ Yacht

Doordat (interim) professionals van Yacht diverse arbeidsvoorwaardenpakketten kennen, is in overleg met de directie besloten hiervoor een Yacht OC+ (een onderdeelcommissie met extra bevoegdheden) in te richten. Allen die zich verkiesbaar kunnen stellen en kiesgerechtigd zijn, krijgen hierover t.z.t. bericht.